

WENN NICHT ANDERS DEFINIERT: BEMASSUNGEN SIND IN MILLIMETER OBERFLÄCHENBESCHAFFENHEIT: TOLERANZEN: LINEAR: WINKEL:		OBERFLÄCHENGÜTE:		ENTGRATEN UND SCHARFE KANTEN BRECHEN		ZEICHNUNG NICHT SKALIEREN		ÄNDERUNG	
						customind Sven Bastiaen Schulz Maarweg 29 53123 Bonn			
						BENENNUNG:			
						ZEICHNUNGSNR.		A3	
						190506_bastiaen_geometrie_ladeflaechen			
						GEWICHT:		MASSSTAB:1:8	
								BLATT 1 VON 5	

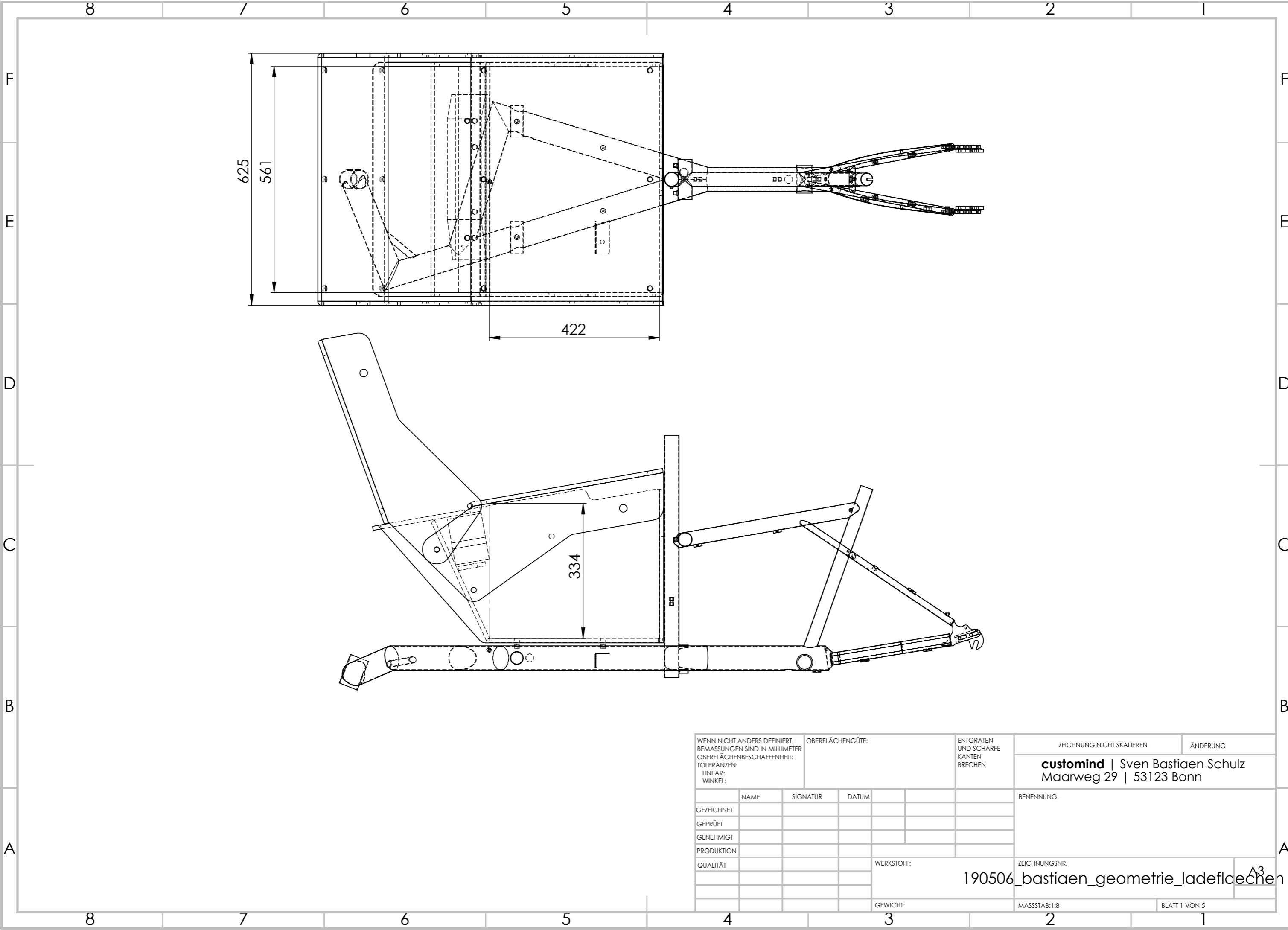

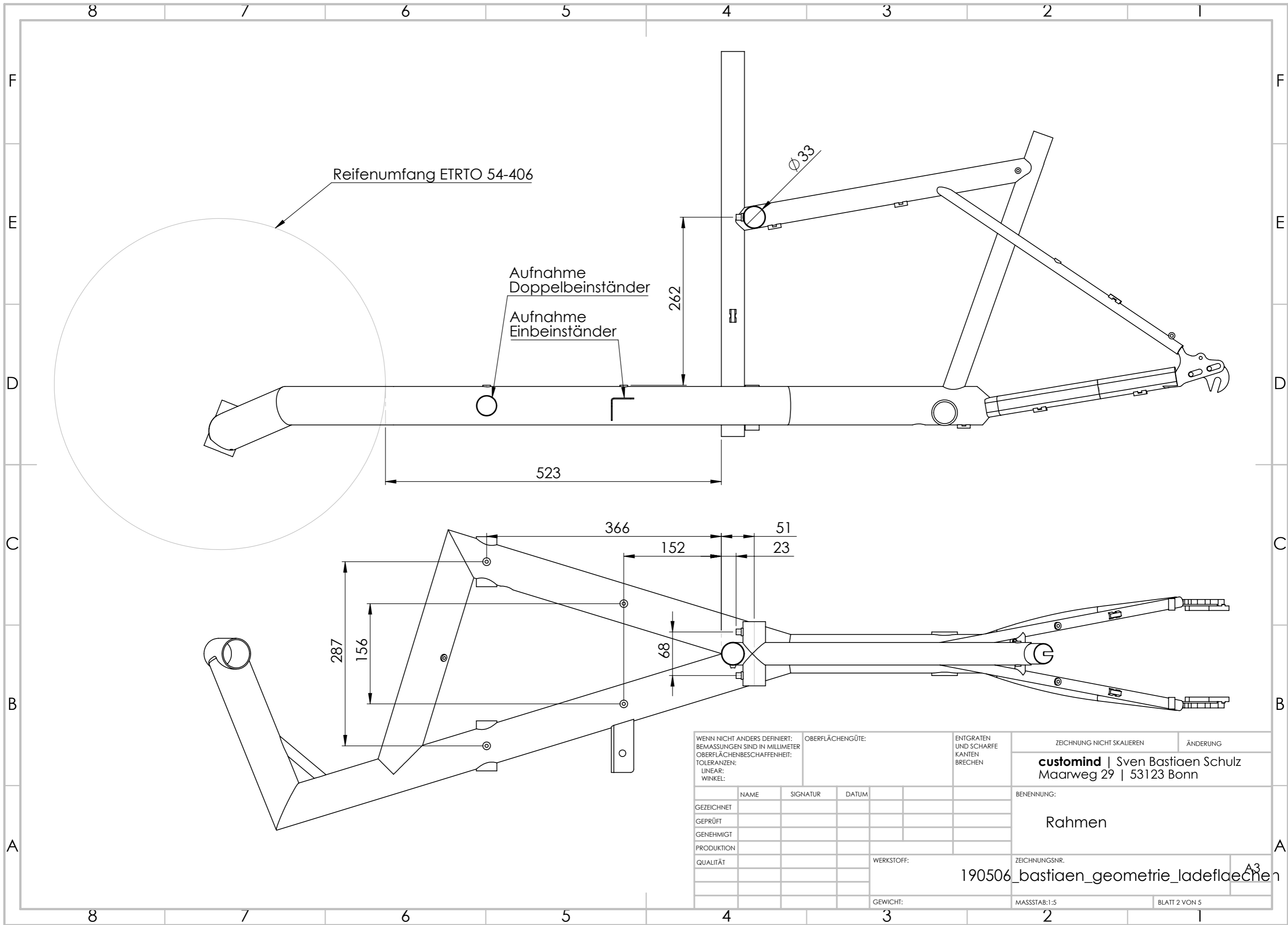

WENN NICHT ANDERS DEFINIERT: BEMASSUNGEN SIND IN MILLIMETER OBERFLÄCHENBESCHAFFENHEIT: TOLERANZEN: LINEAR: WINKEL:		OBERFLÄCHENGÜTE:		ENTGRATEN UND SCHARFE KANTEN BRECHEN		ZEICHNUNG NICHT SKALIEREN		ÄNDERUNG	
						customind Sven Bastiaen Schulz Maarweg 29 53123 Bonn			
						BENENNUNG:			
						Rahmen			
						ZEICHNUNGSNR.		A3	
						190506_bastiaen_geometrie_ladeflaechen			
						GEWICHT:		BLATT 2 VON 5	
						MASSSTAB:1:5			

NAME	SIGNATUR	DATUM			
GEZEICHNET					
GEPRÜFT					
GENEHMIGT					
PRODUKTION					
QUALITÄT					

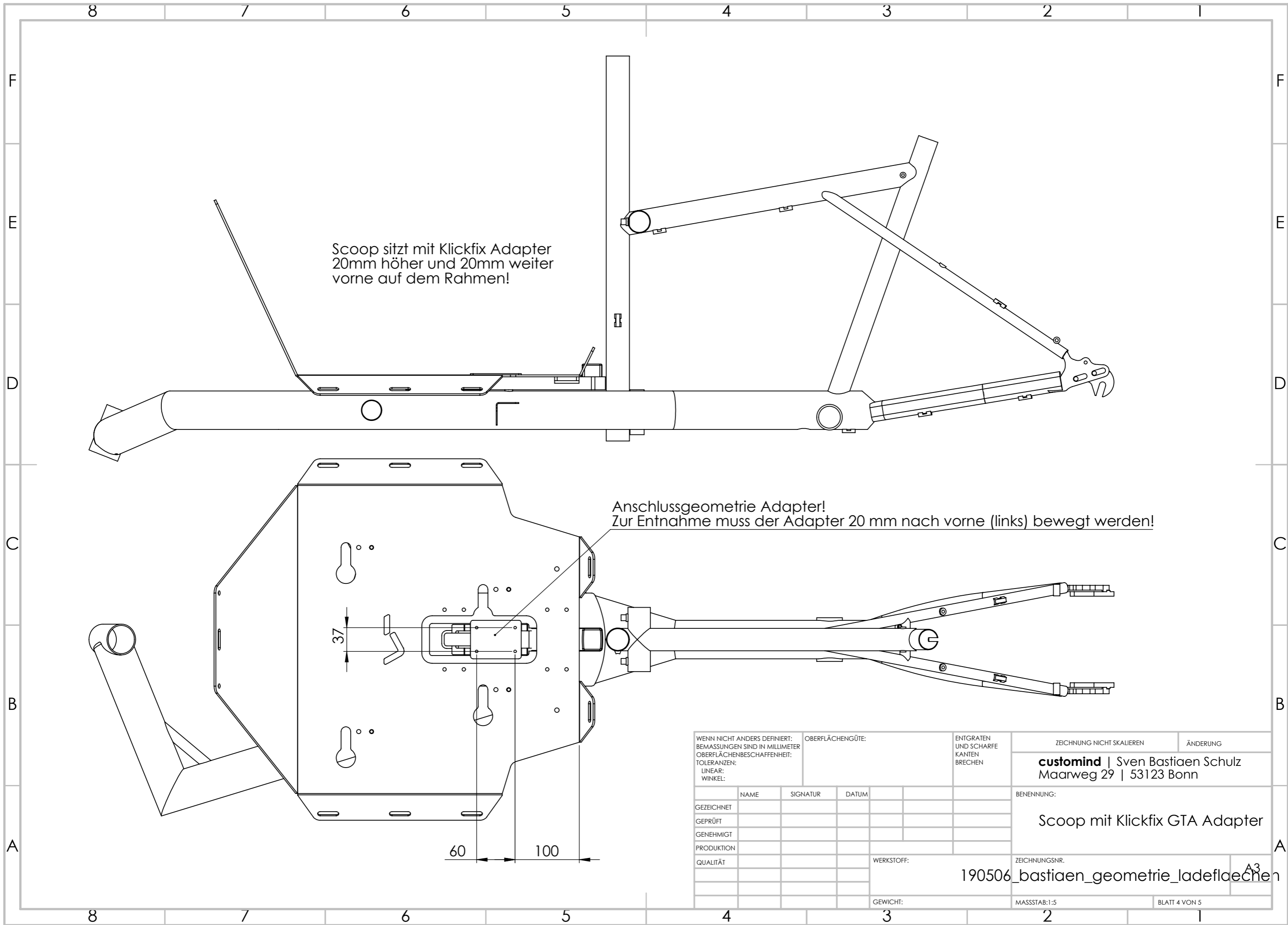

Scoop sitzt mit Klickfix Adapter
20mm höher und 20mm weiter
vorne auf dem Rahmen!

Anschlussgeometrie Adapter!
Zur Entnahme muss der Adapter 20 mm nach vorne (links) bewegt werden!

WENN NICHT ANDERS DEFINIERT: BEMASSUNGEN SIND IN MILLIMETER OBERFLÄCHENBESCHAFFENHEIT: TOLERANZEN: LINEAR: WINKEL:		OBERFLÄCHENGÜTE:		ENTGRATEN UND SCHARFE KANTEN BRECHEN		ZEICHNUNG NICHT SKALIEREN		ÄNDERUNG	
						customind Sven Bastiaan Schulz Maarweg 29 53123 Bonn			
						BENENNUNG:			
						Scoop mit Klickfix GTA Adapter			
						ZEICHNUNGSNR.		A3	
						190506_bastiaen_geometrie_ladeflaeche			
						GEWICHT:		MASSSTAB:1:5	
								BLATT 4 VON 5	

60 100

37

Box wird in vier Bajonettverschlüsse eingeschoben.
 Abkantungen der Scoop dienen als Positionierungshilfe.
 Sicherung der Box durch Federstifte.

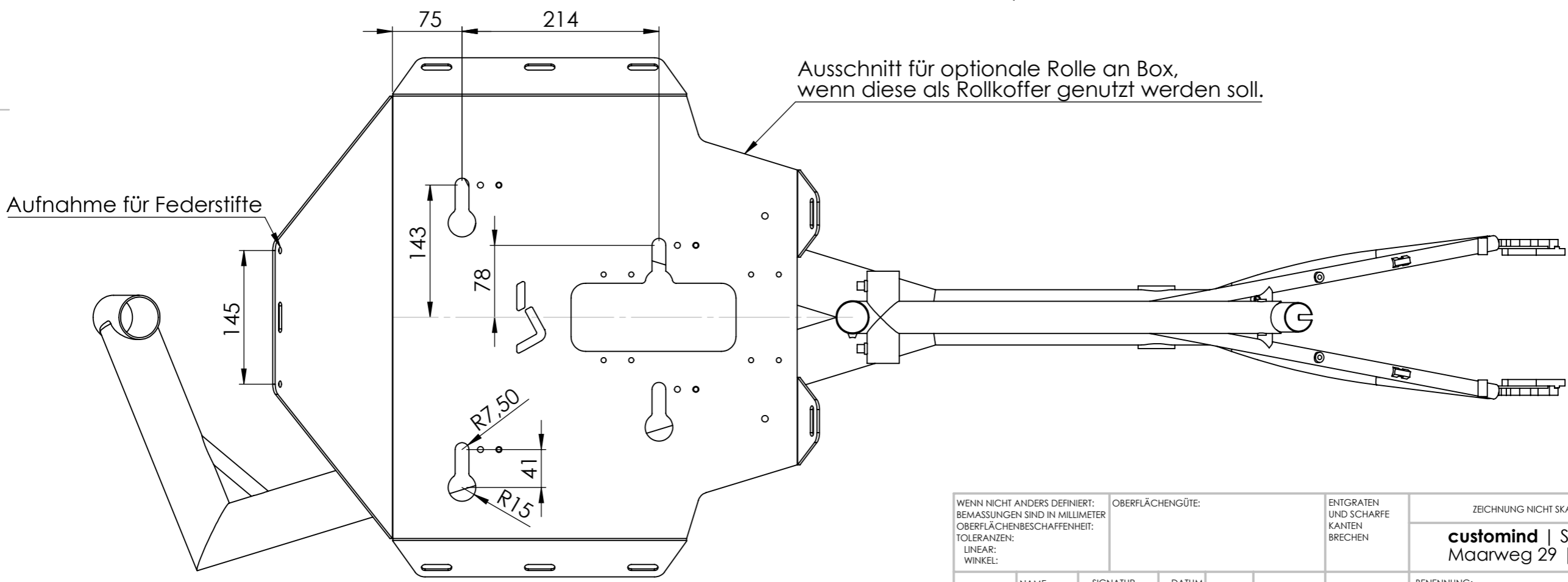
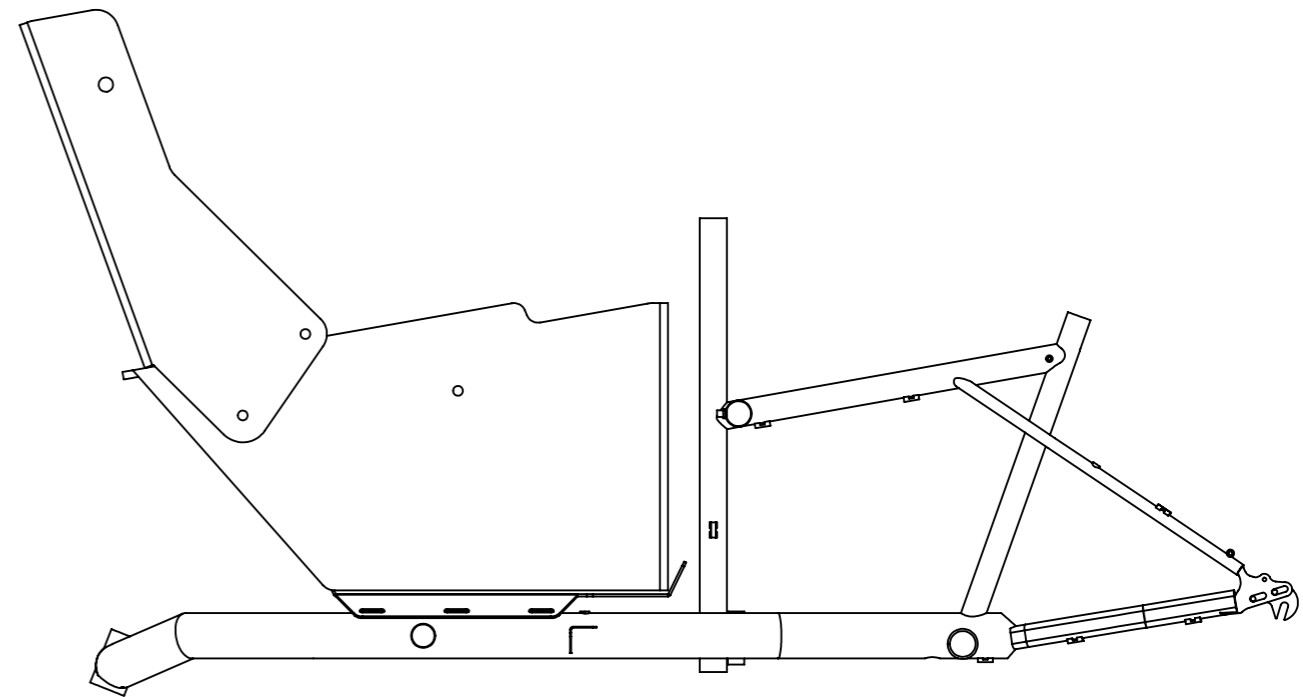
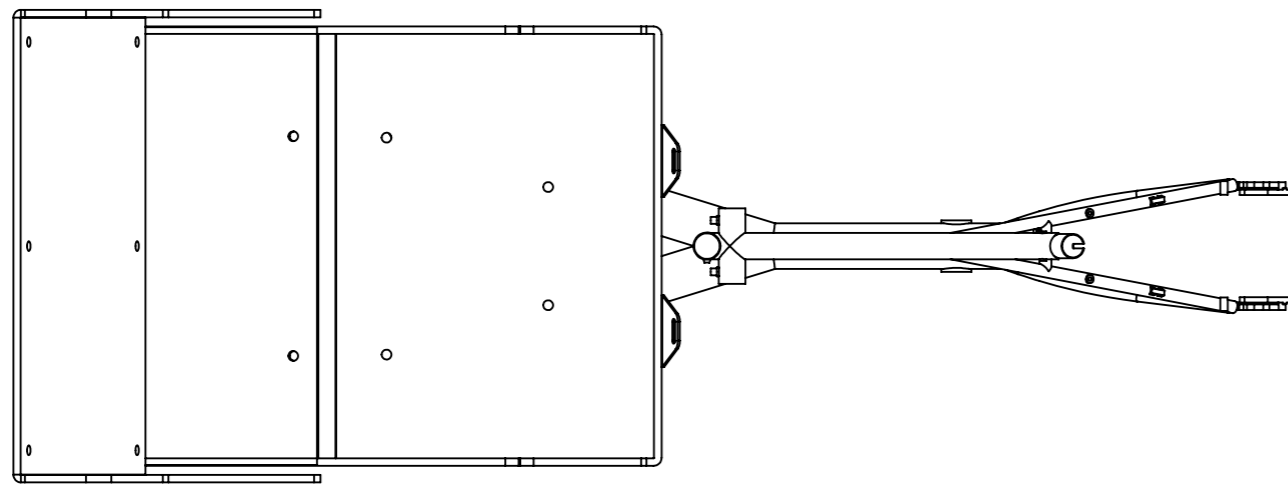

WENN NICHT ANDERS DEFINIERT: BEMASSUNGEN SIND IN MILLIMETER OBERFLÄCHENBESCHAFFENHEIT: TOLERANZEN: LINEAR: WINKEL:		OBERFLÄCHENGÜTE:		ENTGRATEN UND SCHARFE KANTEN BRECHEN		ZEICHNUNG NICHT SKALIEREN		ÄNDERUNG	
						customind Sven Bastiaan Schulz Maarweg 29 53123 Bonn			
						BENENNUNG:			
						ZEICHNUNGSNR.			
						190506_bastiaen_geometrie_ladeflaeche			
						GEWICHT:		MASSSTAB:1:10	
						BLATT 5 VON 5			

A3